

# Fiche Technique

---

## Configuration 815 ST



815

Standard  Advanced



1300

Standard  Advanced



1400

Standard  Advanced



1600

Standard  Advanced

## SOMMAIRE

1. Getinge, un partenaire leader à votre service .....	3
2. EQUIPEMENT .....	4
2.1 Conception.....	4
2.2 Fonctionnement.....	4
2.3 Caractéristiques techniques .....	5
3. ACCESSOIRES.....	6
3.1 Kit de compatibilité paniers .....	7
3.2 Paniers Simples.....	7
3.3 Accessoires amovibles pour Paniers Simples .....	8
3.4 Paniers Injecteurs longs .....	9
3.5 Paniers Injecteurs Courts.....	11
3.6 Paniers Injecteurs Aiguilles.....	12
3.7 Accessoires amovibles pour Paniers Injecteurs .....	12
3.8 Paniers Injecteurs Mélangés .....	13
3.9 Paniers Mixtes .....	14
3.10 Stockage.....	15
4. PRESTATIONS .....	16
4.1 Installation .....	16
4.2 Formation.....	16
5. OPTIONS DISPONIBLES .....	17
5.1 Tension électrique.....	17
5.2 Socle de surélévation .....	17
5.3 Kit Basse pression .....	17
5.4 Connectivité Imprimante.....	17
5.5 Circuit hydraulique inox .....	17

# 1. Getinge, un partenaire leader à votre service

**1904**

Founded in Getinge, Sweden

**24.1 BSEK**

Net sales 2018

**90%**

90% of sales go to hospitals,  
10% to pharma & research

**25,000**

Customers in +135 countries

**Gothenburg**

HQ located in Sweden

**+10,000**

Employees worldwide



## USA

Fairfield	Cardiac assist
Mahwah	Cardiac assist
Wayne	Instruments for vascular surgery, vascular implants
Denver	Chemical indicators
Merrimack	Products for the cardiovascular market

## SWEDEN

Solna	Ventilators and anesthesia machines
Växjö	Disinfection equipment
Getinge	Sterilization equipment

## FRANCE

Ardon	OR lights
La Ciotat	Vascular implants
Toulouse	Disinfection equipment
Vendome	Isolators, sterile transfer and sterile packaging

## POLAND

Poznan	Sterilization equipment
--------	-------------------------

## TURKEY

Antalya	Consumables for perfusion products
Ankara	Low temperature sterilization technology, and sterilization equipment

## GERMANY

Hechingen	Consumables for perfusion products
Rastatt	Surgical tables, cardiopulmonary machines and other surgical equipment
Feldkirchen	Systems for hemodynamic monitoring

## CHINA

Suzhou	Surgical tables, ceiling supply units cardiovascular products, and disinfection and sterilization equipment
--------	---

## 2. EQUIPEMENT

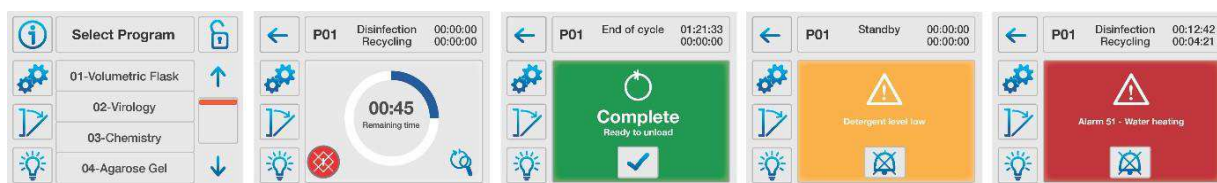
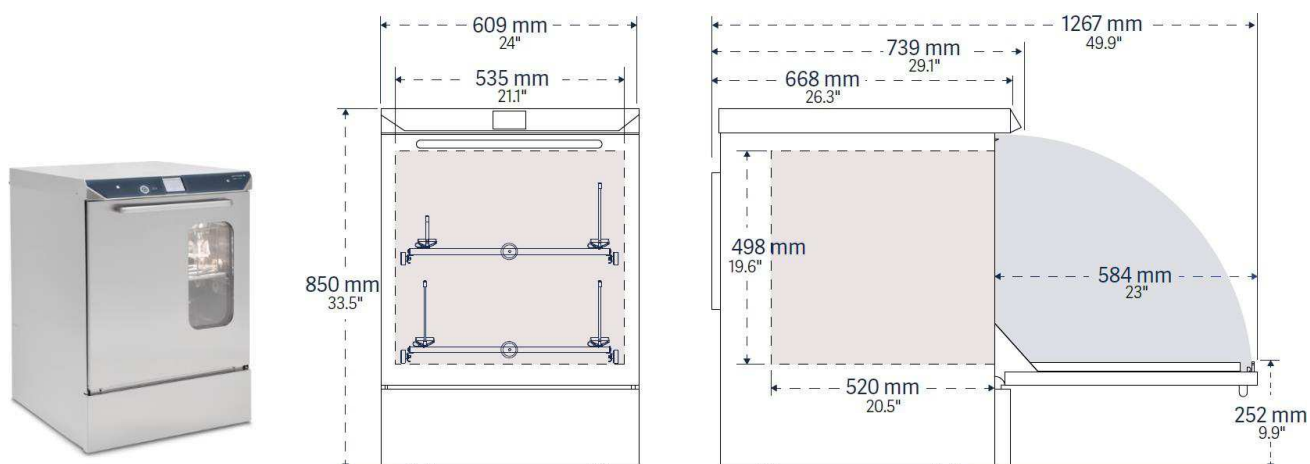

### 2.1 Conception

- Fabrication Française (Toulouse)
- Chambre et porte en acier inoxX2 Cr Ni 17-12 (316L).
- Châssis inoxX2 Cr Ni 18-10 (304L).
- Porte abattante avec verrouillage électromagnétique.
- Vue sur le process par oculus rétroéclairé.
- 2 niveaux de lavages indépendants.



### 2.2 Fonctionnement

- Programmation par microprocesseur PROLUX avec modification sous code d'accès des paramètres de fonctionnement (durées, température, concentration)
- Ecran tactile 3,5" intuitif et convivial.
- Verrouillage électromagnétique de la porte pendant le fonctionnement du laveur.
- Dosage des produits additifs effectué par 2 pompes péristaltiques.
- Détection du niveau dans les bidons de produit par flotteur.
- Séchage par insufflation d'air chaud filtré et forcé dans la cuve.
- 1 sortie USB 3.0 en façade.
- Laveur équipé en série d'un condenseur.



- Neutralisation des effluents avant rejet à la vidange lors de chaque phase additivée.
- Refroidissement des rejets avant la vidange lors de chaque phase.

## **2.3 Caractéristiques techniques**

- Tension électrique : 380V T+T+N 50Hz, 11A/Phase, 7KW, Protection 16A
- Dimensions hors tout : Largeur 609mm Hauteur 850mm (1340mm si option 815-2) Profondeur 739mm
- Dimensions internes disponibles : Largeur 498mm Hauteur 535mm Profondeur 520mm
- Débit de la pompe 350 L/min
- Poids 85 Kg
- Niveau sonore <63Db
- Déperdition calorifique : 600 Kcal /H
- 12 litres par phase de lavage
- Possibilité de raccorder le laveur avec deux qualités d'eaux différentes pour le lavage et rinçage final
- Colisage :
  - o Poids : 110 Kg
  - o Dimensions : 1010 x 840 x 1120 mm

### 3. ACCESSOIRES



Paniers compatibles pour tous les laveurs 810 à 1300 anciennes et nouvelles générations.

2 combinaisons possibles

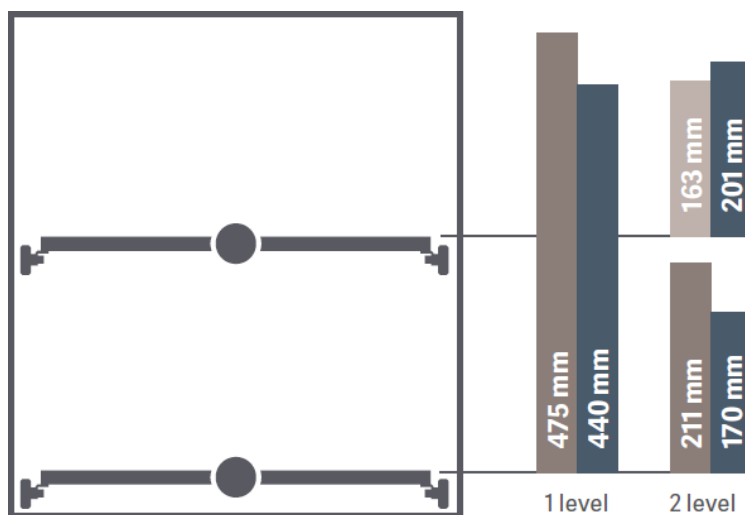

- PST Basic basket
- PSBT Basic basket with spray arm
- IXC / IXL injection racks (long / short jets)

### 3.1 Kit de compatibilité paniers

Références	Description
8151400-ADAPT	Kit roues pour réutiliser les anciens paniers







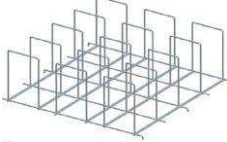

### 3.2 Paniers Simples

Références	Description
8151300-PST	PST - Panier Simple
8151300-PSBT	PSBT - Panier Simple avec Bras
8151300-PSBT1/2	PSBT 1/2 - Demi Panier Simple avec Bras
8151300-BP	BP - Panier pour boîtes de Petri



### 3.3

## Accessoires amovibles pour Paniers Simples

Références	Description
	<b>8151300-SSL</b> SSL - Support Standard Long
	<b>8151300-SSL1/3</b> SSL 1/3 - Support Standard Long couvrant 1/3 du panier
	<b>8151300-SSC</b> SSC - Support Standard Long
	<b>8151300-SSC1/3</b> SSC 1/3 - Support Standard Court couvrant 1/3 du panier
	<b>8151300-GC</b> GC - Grille couvercle réversible pour panier simple
	<b>8151300-GC 1/2</b> GC 1/2 PS – 1/2 Grille couvercle réversible pour panier simple
	<b>8151300-GC 1/3</b> GC 1/3 PS – 1/3 Grille couvercle réversible pour panier simple
	<b>8151600-LTC</b> LTC - Panier en grille inox pour tubes longs avec couvercle





**8151600-LTCXL** LTCXL - Panier en grille inox XL pour tubes longs avec couvercle



**8151600-STC** STC - Panier en grille inox pour tubes courts avec couvercle



**8151600-STCXL** STCXL - Panier en grille inox XL pour tubes courts avec couvercle



**8151600-CSTC** CSTC - Petit couvercle pour STC/STCXL/LTC/LTCXL

### 3.4 Paniers Injecteurs longs

Références	Description
------------	-------------



**8151300-1IXL** 1 IXL - Panier 1 Injecteur Long



**8151300-2IXL** 2 IXL - Panier 2 Injecteurs Longs



**8151300-4IXLDIFF** 4 IXL DIFF - Panier 4 Injecteurs Longs avec boules de diffusion



**8151300-5IXL** 5 IXL - Panier 5 Injecteurs Longs



**8151300-9IXL** 9 IXL - Panier 9 Injecteurs Longs



**8151300-12IXL** 12 IXL - Panier 12 Injecteurs Longs



**8151300-20IXL** 20 IXL - Panier 20 Injecteurs Longs



**8151300-36IXL** 36 IXL - Panier 36 Injecteurs Longs



**8151300-48IXL** 48 IXL - Panier 48 Injecteurs Longs

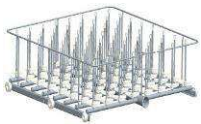







**8151300-64IXL** 64 IXL - Panier 64 Injecteurs Longs



**1600-100IXL** 100 IXL - Panier 100 Injecteurs Longs

### 3.5 Paniers Injecteurs Courts

Références	Description
 <b>8151300-27IXC1/2</b>	27 IXC 1/2 - Demi Panier 27 Injecteurs Courts
 <b>8151300-36IXC</b>	36 IXC - Panier 36 Injecteurs Courts
 <b>8151300-41IXC</b>	41 IXC - Panier 41 Injecteurs Courts
 <b>8151300-48IXC</b>	48 IXC - Panier 48 Injecteurs Courts
 <b>8151300-64IXC</b>	64 IXC - Panier 64 Injecteurs Courts
 <b>8151300-100IXC</b>	100 IXC - Panier 100 Injecteurs Courts

### 3.6 Paniers Injecteurs Aiguilles

Références	Description
------------	-------------



**8151300-48IXA** 48 IXA - Panier 48 Injecteurs Aiguilles



**8151300-64IXA** 64 IXA - Panier 64 Injecteurs Aiguilles



**8151300-100IXA** 100 IXA - Panier 100 Injecteurs Aiguilles

### 3.7 Accessoires amovibles pour Paniers Injecteurs

Références	Description
------------	-------------

**8151300-GC120** GCIC20 - Grille de maintien pour panier 20 injecteurs

**8151300-GC136** GCIC36 - Grille de maintien pour panier 36 injecteurs

**8151300-GC148** GCIC48 - Grille de maintien pour panier 48 injecteurs



**8151300-GCI** GCI - Grille couvercle pour panier injecteurs







**8151300-GCI 1/2** GCI 1/2 – ½ Grille couvercle pour panier injecteurs

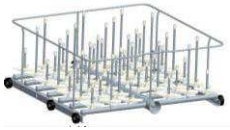

**8151300-GCI 1/3** GCI 1/3 – 1/3 Grille couvercle pour panier injecteurs

### 3.8 Paniers Injecteurs Mélangés

Références	Description
 <b>8151300-36IXLC</b>	36 IXLC - Panier 36 Injecteurs Longs & Courts
 <b>8151300-48IXLC</b>	48 IXLC - Panier 48 Injecteurs Longs & Courts
 <b>8151300-48IXLCA</b>	48 IXLCA - Panier 48 Injecteurs Longs, Courts & Aiguilles
 <b>8151300-64IXA/2</b>	64 IXA 1/2 - Panier 64 Injecteurs ½ Aiguilles 1/2 Courts
 <b>8151300-64IXLC</b>	64 IXLC - Panier 64 Injecteurs Longs & Courts
 <b>8151300-100IXA/2</b>	100 IXA/2 - Panier 100 Injecteurs 1/2 Aiguilles 1/2 Courts

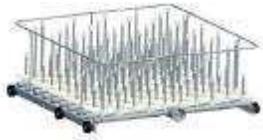

**8151300-100IXLC** 100 IXLC - Panier 100 Injecteurs Longs & Courts

### 3.9 Paniers Mixtes

Références	Description
------------	-------------



**8151300-PS/100PIP** PS/100PIP - Panier mixte simple + 100 Pipettes



**8151300-25PIP/24IXLC** 25PIP/24IXLC - Panier mixte 25 Pipettes + 24 Injecteurs Longs & Courts



**8151300-25PIP/30IXLC** 25PIP/30IXLC - Panier mixte 25 Pipettes + 30 Injecteurs Longs & Courts



**8151300-4EP/14IXC/PS** 4EP/14IXC/PS - Panier mixte 4 Eprouvettes inclinées + 14 Injecteurs Courts + simple



**8151300-4EP/28IXLC** 4EP/28IXLC - Panier mixte 4 Eprouvettes inclinées + 28 Injecteurs Longs & Courts



**8151300-50PIP/30IXLC** 50PIP/30IXLC - Panier mixte 50 Pipettes + 30 Injecteurs Longs & Courts



**8151300-PS/21IXLC/25PIP** PS/21IXLC/25PIP - Panier mixte simple + 25 Pipettes + 21 injecteurs Longs & Courts



<b>8151300-PS/27IXLC</b>	PS/27IXLC - Panier mixte simple + 27 injecteurs Longs & Courts
--------------------------	--

<b>8151300-34IXC/14IXA</b>	34 IXC/ 14 IXA - Panier mixte 34 Injecteurs Courts + 14 Injecteurs Aiguilles
----------------------------	--

### 3.10 Stockage

Références	Description
------------	-------------



<b>8151300-RP</b>	RP - Meuble de rangement de paniers à 3 niveaux
-------------------	---

## 4. PRESTATIONS

### 4.1 Installation

La prestation d'installation de nos équipements est assurée par la société Getinge France, qui bénéficie d'une équipe dédiée de plus de 100 techniciens Getinge certifiés.

Une visite de pré-installation sera réalisée à la suite de la commande afin de vérifier la conformité des utilités résumées dans le tableau ci-dessous :

CONFIGURATION 815			
Normes Installation requises			
Utilités	Tension & Protection	380/400V T+T+N 50 Hz	puissance : 7KW, consommation 11A/phase, protection 16A/phase
		220/240V MONO + T 50Hz	puissance : 7KW, consommation 31A/phase, protection 40A/phase
		220/240V T+T 50 Hz	puissance : 7KW, consommation 18A/phase, protection 20A/phase
	Arrivées d'eau	Eau Froide	raccord fileté male Ø 20/27 (3/4"), 2bars<Pression<6bars
		Eau Purifiée	raccord fileté male Ø 20/27 (3/4"), 2bars<Pression<6bars
		Eau Chaude	raccord fileté male Ø 20/27 (3/4"), 2bars<Pression<6bars, T < 50 °C
	Vidange	Sans option socle 815-2	tube fixe double Ø intérieur 40 (1,6"), 500mm <Hauteur< 700mm
Avec option socle 815-2		tube fixe double Ø intérieur 40 (1,6"), 1000mm <Hauteur<1200mm	

Il appartient au client de mettre en conformité ses utilités avant installation.

### 4.2 Formation

En fin d'installation, le technicien GETINGE France organise une session de formation dédiée aux utilisateurs afin de comprendre les différentes fonctionnalités de l'équipement et de pouvoir assurer seul la programmation et le lancement des cycles, le changement des détergents, ainsi que la gestion des différentes alarmes.



## 5. OPTIONS DISPONIBLES

### 5.1 Tension électrique

Nous conseillons le raccordement des équipements en 380/400 V triphasé + terre + neutre 50Hz. Néanmoins, nous avons la possibilité de pouvoir adapter nos équipements aux tensions suivantes :

- **Ref N°815-1** : 230/240V MONO +T 50 HZ
- **Ref N°815-2** : 230/240V TRI +T 50 HZ

**Nota : Le choix de cette option ne pourra pas être modifié après commande.**

### 5.2 Socle de surélévation

**Ref N°815-3** : Notre équipement sera monté sur un socle permettant d'accueillir les bidons de détergent de façon sécurisée et d'améliorer l'ergonomie.

### 5.3 Kit Basse pression

**Ref N°815-4** : Notre équipement sera équipé d'une pompe et d'une électrovanne basse pression intégrée permettant de pallier au manque de pression de votre réseau (< 2 bars) ou d'une installation d'eau imposant de puiser dans une cuve.

### 5.4 Connectivité Imprimante

**Ref N°815-5** : Un port RS232 et un port Ethernet en façade arrière permettent la connexion d'une imprimante

### 5.5 Circuit hydraulique inox

**Ref N°815-6** : Circuit hydraulique avec colonne de distribution en inox soudée en fond de cuve équipée de bouches et clapets limitant les pertes de charges

Votre revendeur :



42 à 48 bd de Polangis - BP 260  
94502 Champigny-sur-Marne - Cedex  
☎ 01 48 83 21 76 - 📠 01 48 83 51 01  
[info@cloup.fr](mailto:info@cloup.fr) [www.cloup.fr](http://www.cloup.fr)